



Proposta di collaborazione per interventi di cura e rigenerazione dei beni comuni urbani

Al Servizio Gabinetto e pubbliche relazioni

Comune di Trento

Via Belenzani, 18

38122 Trento

telefono 0461 884551

email: benicomuni@pec.comune.trento.it

MAURO PEDRAZZOLI

a [] codice fiscale

tel. [] cell. [] email maurpedroz49@gmail.com

residente a [] CALLIARI T. GRAZIA

In veste di:

Privato cittadino

Rappresentante di un gruppo informale

Legale rappresentante dell'associazione/ente []

con sede a [] cap []

in via [] n. [] tel []

partita IVA [] email []

codice fiscale []

propone

Titolo della proposta

Rifacimento casetta "Piovanodilmi" in via S. Pio X

Oggetto della proposta: specificare idea progettuale, obiettivi e risultati attesi:

La casetta "Piovanodilmi" di via S. Pio X ha avuto e ha una frequentazione e un utilizzo molto intenso, ma versa, da tempo, in pessimo stato e non garantisce più il posizionamento e la conservazione dei libri.

Risulta così compromessa la sua finalità di punto d'incontro e di scambio per promuovere il piacere della lettura, creare comunità e permettere ai libri di essere liberi e avere una "seconda vita".

Per evitare la possibile, definitiva perdita della casetta ci proponiamo per un patto di collaborazione col Comune di Trento finalizzato al rifacimento della struttura, mantenendo alcuni elementi originali, come tetto e decorazioni interne.

Attività previste / fasi e modalità di realizzazione della proposta:

Dopo un'attenta ricognizione è stato elaborato un progetto di rifacimento della casetta, che con una spesa contenuta garantirà il mantenimento di questa iniziativa di alto valore sociale e culturale.

I firmatari, che sono anche utilizzatori, si faranno carico di un periodico monitoraggio della struttura e di eventuali piccole manutenzioni.

Destinatari-beneficiari delle attività realizzate:

gli abitanti del quartiere, della Circoscrizione,
tutti i passanti sulla cicloabile/pedonabile,
tutta la collettività trentina che ama la
lettura e sensibile al riiclo.

Contesto territoriale sul quale ricade la proposta:

Via S. Pio X, angolo via Don Sorolo.

Durata del progetto e tempi di realizzazione:

Partners individuati e potenziali:

Oltre ai proponenti i potenziali partners potrebbero essere, oltre al Comune di Trento:

- Circolo Tomini - Amici del Legno
- Circoscrizione S. Giuseppe / S. Chiara
- Laboratorio Sociale via Statteotti
- altri volontari

Forme di sostegno richieste al Comune:

formazione

utilizzo spazi comunali

fornitura dispositivi di protezione/beni strumentali/materiali di consumo/agevolazioni

affiancamento del personale comunale

altro

Sostegno economico a copertura dell'acquisto dei materiali necessari per il rifacimento: legno, colori, vernice, manutenzione.

dichiara

di aver preso visione del Regolamento sulla collaborazione tra cittadini e amministrazione per la cura e la rigenerazione dei beni comuni urbani, approvato con deliberazione del Consiglio comunale, n. 54 del 18 marzo 2015.

Data 14.11.2022

Firma M. Pedrotti
Grazia Calliani

Allegato: Proposta di rifacimento

Informativa sul trattamento dei dati personali
(artt. 13 e 14 Regolamento UE n. 2016/679)

Ai sensi del Regolamento UE n. 2016/679 relativo alla protezione delle persone fisiche con riguardo al trattamento dei dati personali e delle disposizioni della normativa nazionale, si informa che:

- Titolare del trattamento dei dati è il Comune di Trento (email: segreteria_generale@comune.trento.it; sito web: <http://comune.trento.it>);
- Responsabile per la protezione dei dati è il Consorzio dei Comuni Trentini (email: servizioRPD@comunitrentini.it; sito web: <http://www.comunitrentini.it>);
- il trattamento ha ad oggetto le seguenti categorie di dati personali e di localizzazione;
- i dati vengono raccolti e trattati per le finalità connesse al Regolamento sulla collaborazione tra cittadini ed amministrazione per la cura e la rigenerazione dei beni comuni urbani, nonché per finalità statistiche;
- la base giuridica del trattamento consiste nell'esecuzione di un compito o di una funzione di interesse pubblico;
- i dati vengono trattati con sistemi informatici e/o manuali, attraverso procedure adeguate a garantirne la sicurezza e la riservatezza;
- i dati possono essere comunicati ad uffici, enti ed organi della Pubblica Amministrazione, aziende o istituzioni coinvolte nell'istruttoria delle proposte di collaborazione che, secondo le norme, sono tenuti a conoscerli o possono conoscerli, nonché ai soggetti che sono titolari del *diritto di accesso*;
- i dati possono essere conosciuti dal responsabile o dagli incaricati del Servizio Gabinetto e pubbliche relazioni;
- il conferimento dei dati ha natura obbligatoria in relazione all'istruttoria delle proposte di collaborazione tra amministrazione e cittadini secondo quanto previsto dal Regolamento sulla collaborazione tra cittadini ed amministrazione per la cura e la rigenerazione dei beni comuni urbani. Non fornire i dati comporta non osservare obblighi di legge e/o impedire che il Comune di Trento possa avviare l'istruttoria;
- i dati sono conservati per il periodo strettamente necessario all'esecuzione del compito o della funzione di interesse pubblico e comunque a termini di legge;
- i diritti dell'interessato sono:
 - x richiedere la conferma dell'esistenza o meno dei dati che lo riguardano;
 - x ottenere la loro comunicazione in forma intelligibile;
 - x richiedere di conoscere l'origine dei dati personali, le finalità e modalità del trattamento, la logica applicata se il trattamento è effettuato con l'ausilio di strumenti elettronici;
 - x ottenere la rettifica, la cancellazione, la limitazione, la trasformazione in forma anonima o il blocco dei dati trattati in violazione di legge;
 - x richiedere la portabilità dei dati;
 - x aggiornare, correggere o integrare i dati che lo riguardano;
 - x opporsi, per motivi legittimi, al trattamento dei dati;
 - x proporre reclamo al Garante per la protezione dei dati personali.

Accetto

Firma

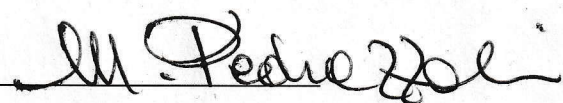

FRONTE

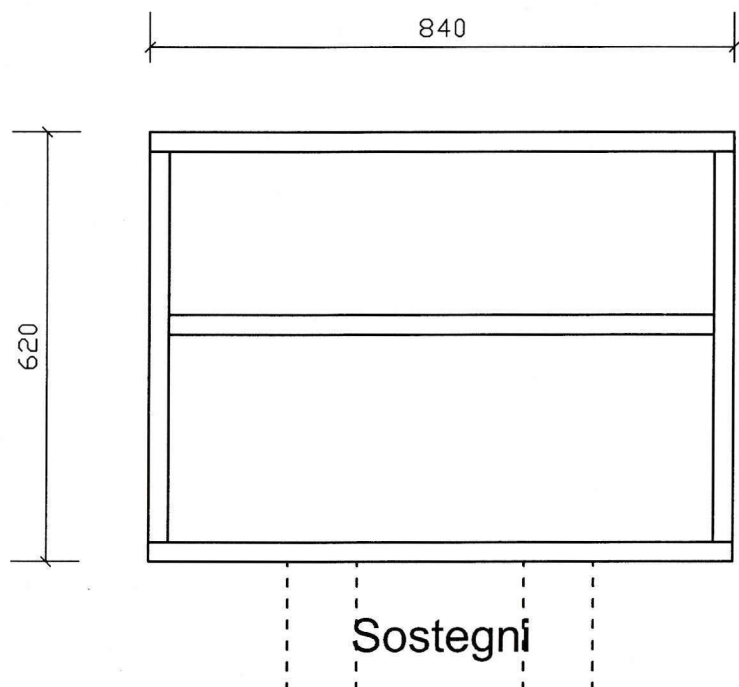

FIANCO

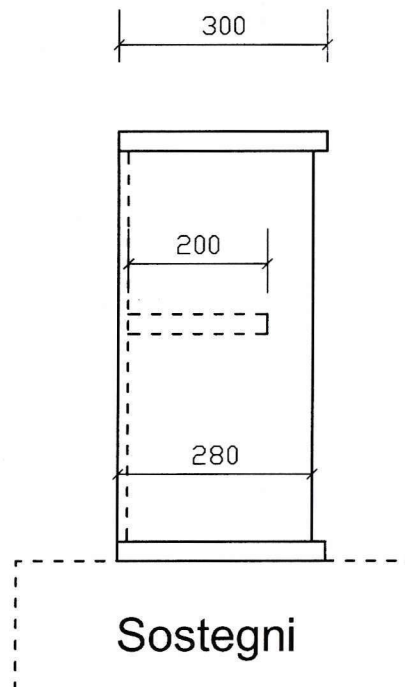

SEZIONE

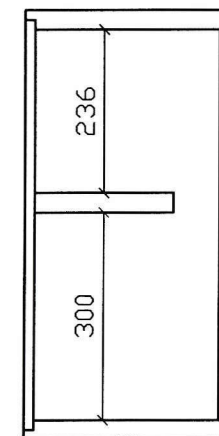

Sono state definite solo le misure esterne (per poter poi riutilizzare il tettuccio esistente).
Gli spessori indicativi riportati nel disegno sono 28 mm e 14 mm per la schiena
(facendo riferiment a pannelli in commercio visti al Brico) ma non sono vincolanti.
Lo scaffale sar  esposto alle intemperie e quindi si dovr  usare legno massiccio
o listellare che verr  poi verniciato. Il ripiano interno sarebbe meglio non fosse fisso